



Technische Funktionen der D-line und C-line in 24 V

Berner Torantriebstypen:

| Übersicht Funktionen | Detail Funktionen | Drehtorantriebe | | | Schiebetorantriebe | | |
|--------------------------------------------|----------------------------------------------------------------------------------|-----------------|------|--------|--------------------|------|------|
| | | DA20 | DA40 | DA40-L | C300 | C500 | C800 |
| Soft Stop / Soft Start Softlauf | Soft Stop in allen Torlagen | x | x | x | x | x | x |
| | Soft Start in allen Torlagen | x | x | x | x | x | x |
| | Soft Stop in den Endpositionen Tor AUF/Tor ZU | x | x | x | x | x | x |
| Automatischer Zulauf | Anwählbarer autom. Zulauf. Achtung: Nur in Verbindung mit Lichtschranke zulässig | x | x | x | x | x | x |
| Anschlüsse für Sicherheitseinrichtungen | Lichtschrankenanschluss 2-Draht-Technik | x | x | x | x | x | x |
| | Lichtschrankenanschluss für Kontakt-Lichtschranke (pot. Relais, Öffner) | x | x | x | x | x | x |
| Anschlüsse für externe Befehlsgeräte | Eingang für externe Befehlsgeräte: Schlüsseltaster, Drucktaster | x | x | x | x | x | x |
| | Eingang für externe Befehlsgeräte: Fingerscan | x | x | x | x | x | x |
| | Eingang für externe Befehlsgeräte: Transpondertaster | x | x | x | x | x | x |
| | Stop-Eingang (Not-Aus) | x | x | x | x | x | x |
| | Eingang für Gehflügel | x | x | x | | | |
| | Eingang für Teil-Auf-Taster | | | | x | x | x |
| Fehlerdiagnose | Diagnose LED | x | x | x | x | x | x |
| Funkanlage | Empfänger BDE221 | x | x | x | x | x | x |
| | Funk-Codetaster und Funk-Innentaster | x | x | x | x | x | x |
| | Handsender | x | x | x | x | x | x |
| Sonstige Funktionen | Spannungsausgang 24 VDC max. 500 mA | x | x | x | x | x | x |
| | Kraftbegrenzung für beide Laufrichtungen | x | x | x | x | x | x |

Technische Funktionen der C-line in 24 V

C300/C500/C800 Abmessungen

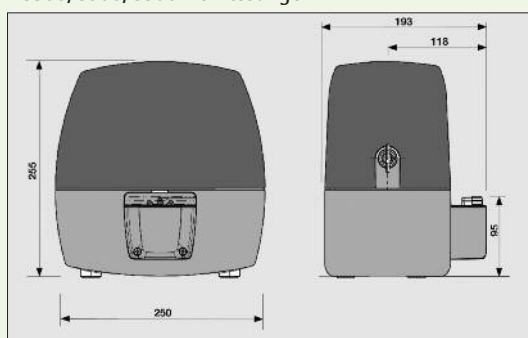

Maße Fundament

